

■ 產品特性

導向性

雙活塞杆提供了高度的抗彎曲和扭轉剛性，保證了氣缸的使用壽命和卓越的導向性能。

易安裝性

在本體外圍預留裝配槽，使磁性開關在安裝、固定及位置調整時，均極其簡單。

易安裝性

使用埋入式的安裝方式，不需任何配件達到節省空間的要求。

易維修性

採用簡易的組裝方式進行設計，方便裝拆及維修。



■ 符號



■ 規格

內徑 (mm)	10	16	20	25	32
動作型式	復動型				
工作介質	空氣				
使用壓力範圍 Kg/cm ²	1~9				
保證耐壓力 Kg/cm ²	13.5				
使用溫度範圍 °C	0~70				
使用速度範圍 mm/s	100~500				
調整行程 mm	-10~0				
緩衝型式	無	吸震墊片			
不回轉精度	0.4°	0.3°			
接管口徑	M5 × 0.8				PT1/8"

■ 行程

內徑 (mm)	標準行程											最大行程	容許行程		
10	10	20	30	40	50	60	70	70	80	90	100	125	150	70	100
16	10	20	30	40	50	60	70	80	90	100	125	150	150	200	
20	10	20	30	40	50	60	70	80	90	100	125	150	150	200	
25	10	20	30	40	50	60	70	80	90	100	125	150	150	200	
32	10	20	30	40	50	60	70	80	90	100	125	150	150	200	

訂購碼

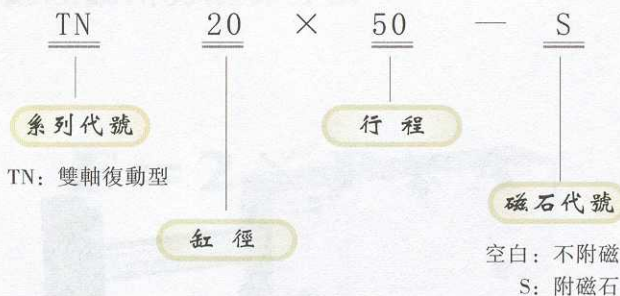

舉例

1) 欲訂購缸徑為20mm, 行程為50mm, 附磁石的雙軸復動型氣缸, 其正確的訂購碼代號為: TN20×50-S。

2) 欲訂購缸徑為32mm, 行程為60mm, 不附磁石的雙軸復動型氣缸, 其正確的訂購碼代號為: TN32×60。

內部結構

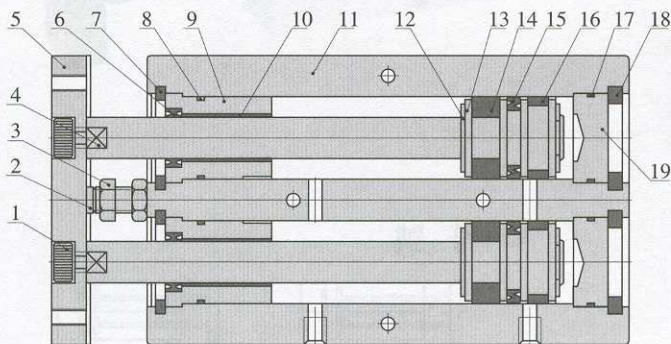

序號	名稱	序號	名稱
1	內六角螺栓	2	緩衝墊片
3	調整螺絲	4	軸心
5	前板	6	前蓋迫緊
7	C形扣環	8	前蓋O令
9	前蓋	10	軸心軸承
11	本體	12	緩衝墊片
13	活塞	14	磁鐵
15	活塞O令	16	耐磨環
17	後蓋O令	18	C形扣環
19	後蓋		

主要零件材質

內徑	10	16	20	25	32
本體			鋁合金		
活塞			鋁合金		
活塞杆			高碳鋼 (鍍硬鉻研磨處理)		
前蓋密封圈			NBR		
活塞O令			NBR		
前後蓋O令			NBR		
緩衝墊片			PU		
活塞杆O令			NBR		
前板			快削鐵		
緩衝螺絲			銅		
C型扣環			彈簧鋼		
前蓋			鋁合金		
後蓋			鋁合金		
磁鐵			塑膠		

O令一覽表

內徑/數量	前蓋密封圈	活塞O令	前後蓋O令	活塞杆O令
	1	2	2	1
10	PDU-6	APA-10	10×1.5	P12
16	PDU-8	APA-16	16×1.5	P16
20	PDU-10	APA-20	20×1.5	P20
25	PDU-12	APA-25	25×1.5	P20
32	PDU-16	APA-32	32×1.5	P25

安裝尺寸

TN 型

φ10

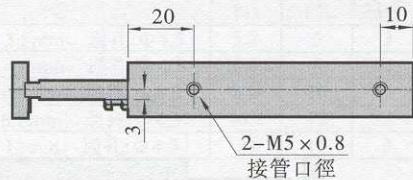
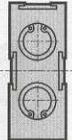
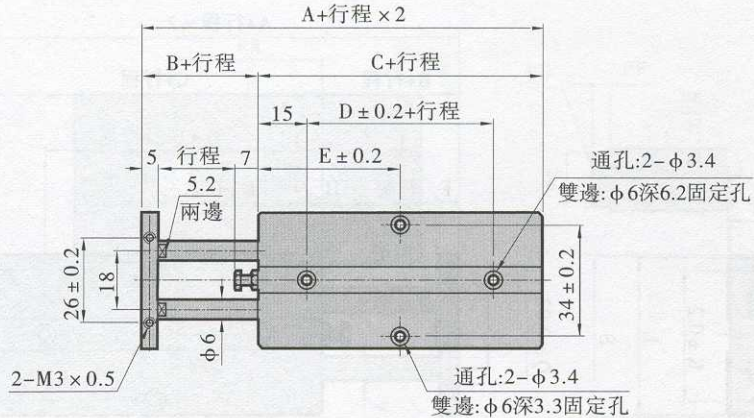
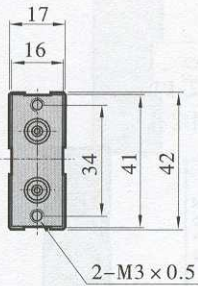

符號 內徑\符號	A	B	C	D	E						
					10	20	30	40	50	60	70
10	58	12	46	10	30	30	35	40	45	50	55

φ32

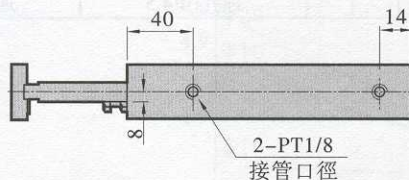
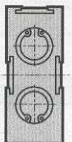
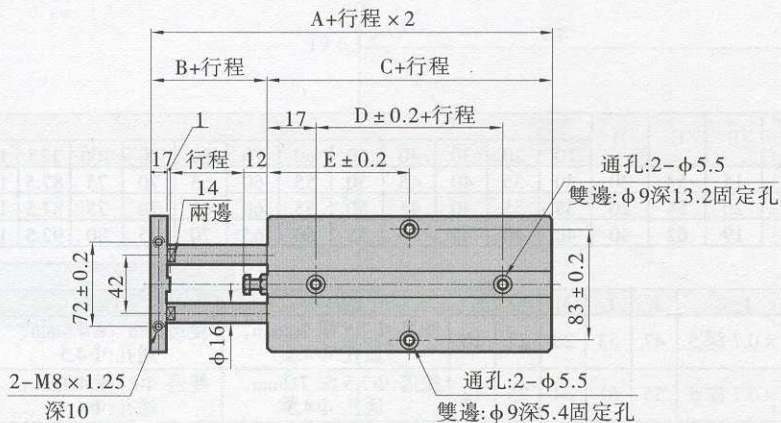
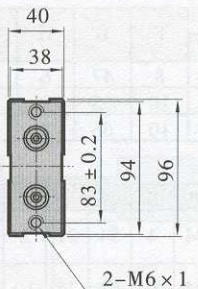

符號 內徑\符號	A	B	C	D	E											
					10	20	30	40	50	60	70	80	90	100	125	150
32	108	30	78	35	45	50	55	60	65	70	75	80	85	90	102.5	115

φ16~φ25

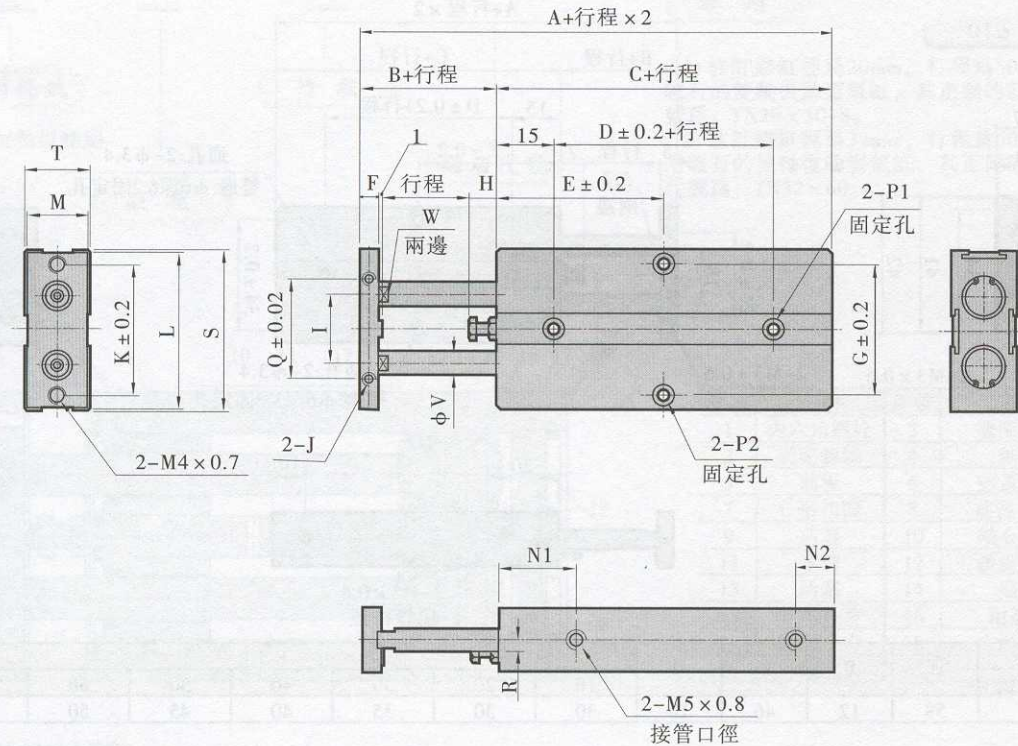

符號 內徑\符號	A	B	C	D	E											F	G	H	I	
					10	20	30	40	50	60	70	80	90	100	125					150
16	68	15	53	20	30	35	40	45	50	55	60	65	70	75	87.5	100	8	47	6	24
20	78	20	58	20	35	35	40	45	50	55	60	65	70	75	87.5	100	10	55	9	28
25	81	19	62	30	40	40	45	50	55	60	65	70	75	80	92.5	105	10	66	8	34

內徑符號	J	K	L	M	N1	N2	P1	P2	Q	R	S	T	V	W
16	M4 × 0.7 深 5	47	53	20	22	10	雙邊: Φ7.5 深 7.2mm, 通孔: Φ4.5	雙邊: Φ8 深 4.4mm, 通孔: Φ4.5	34	4	54	21	8	6.2
20	M4 × 0.7 深 5	55	61	24	25	12	雙邊: Φ7.5 深 7.2mm, 通孔: Φ4.5	雙邊: Φ8 深 4.4mm, 通孔: Φ4.5	44	6	62	25	10	8.2
25	M4 × 0.8 深 6	66	72	29	30	12	雙邊: Φ7.5 深 7.2mm, 通孔: Φ4.5	雙邊: Φ8 深 4.4mm, 通孔: Φ4.5	56	7	73	30	12	10.2